

POP SUNSHINE



Pop Sunshine è un cardigan divertente e coloratissimo, realizzato con quattro splendidi toni pastello di New Jersey, impreziositi da un filo di soffice mohair. Il capo perfetto per aspettare la primavera!



Filato: NEW JERSEY col. 68 rosa, col. 1014 lilla, col. 99 giallo, col. 1498 verde acqua; VIVIENNE col. 2400 lilla

Ferro: n.6

Peso: 630 g (New Jersey: 7 gomitoli col. 68, 3 gomitoli col. 1014, 2 gomitoli col. 99, 2 gomitoli col. 1498; Vivienne: 5 gomitoli col. 2400)

Punti Utilizzati: Tubolare, Maglia Rasata, Coste 1x1

I due filati sono sempre lavorati insieme: un colore di New Jersey + Vivienne col. lilla.

Campione: 10 cm x 10 cm = 14 punti e 20 ferri.

Taglia 42: per ogni taglia superiore o inferiore calcolare in larghezza 2 cm in più o in meno che, per il nostro campione, corrispondono a 3 punti; calcolare in altezza 2 cm in più o in meno che, per il nostro campione, corrispondono a 4 ferri.

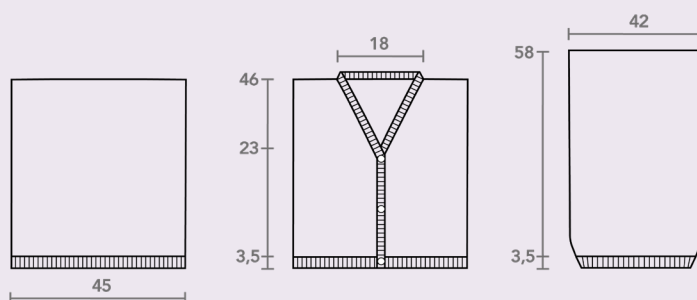

POP SUNSHINE



Dietro: Con il ferro n. 6 e 1 filo NEW JERSEY col. 1014 lilla + 1 filo VIVIENNE col. 2400 lilla, avviare 72 punti e lavorare a **Costa 1x1** per 3,5 cm. Poi, con 1 filo NEW JERSEY col. 68 rosa + 1 filo VIVIENNE col. 2400 lilla, lavorare a **Maglia Rasata**. A 46 cm di altezza totale, intrecciare ai lati 22 punti per le spalle, e lasciare in sospeso le rimanenti 28 maglie centrali per lo scollo.

Davanti Destro: Con il ferro n. 6 e 1 filo NEW JERSEY col. 1014 lilla + 1 filo VIVIENNE col. 2400 lilla, avviare 34 punti e lavorare a **Costa 1x1** per 3,5 cm. Poi, con 1 filo NEW JERSEY col. 99 giallino + 1 filo VIVIENNE col. 2400 lilla, lavorare a **Maglia Rasata**. A 23 cm di altezza totale, per lo scollo, diminuire 1 punto ogni 4 ferri per 12 volte. A 46 cm di altezza totale, intrecciare in una volta sola i 22 punti rimasti per la spalla.

Davanti Sinistro: Lavorare come il davanti destro, ma in senso inverso e con colori diversi: con il ferro n. 6 e 1 filo NEW JERSEY col. 1014 lilla + 1 filo VIVIENNE col. 2400 lilla, avviare 34 punti e lavorare a **Costa 1x1** per 3,5 cm. Poi, con 1 filo NEW JERSEY col. 1498 verde acqua + 1 filo VIVIENNE col. 2400 lilla, lavorare a **Maglia Rasata**. A 23 cm di altezza totale, per lo scollo, diminuire 1 punto ogni 4 ferri per 12 volte. A 46 cm di altezza totale, intrecciare in una volta sola i 22 punti rimasti per la spalla.

Maniche: Con il ferro n. 6 e 1 filo NEW JERSEY col. 1014 lilla + 1 filo VIVIENNE col. 2400 lilla, avviare 72 punti e lavorare a **Costa 1x1** per 3,5 cm. Poi, con 1 filo NEW JERSEY col. 68 rosa + 1 filo VIVIENNE col. 2400 lilla, lavorare a **Maglia Rasata**, aumentando 20 punti durante l'esecuzione del primo ferro. Proseguire aumentando ai lati 1 punto ogni 20 ferri per 5 volte. A 58 cm di altezza totale, intrecciare tutti i punti in una volta sola. Eseguire l'altra manica allo stesso modo.

Confezione: Cucire le spalle, i fianchi, i sottomanica e applicare le maniche. Per il collo, con il ferro n. 6, riprendere i punti del davanti destro, del dietro e del davanti sinistro, e lavorare a **Coste 1x1** per 3,5 cm. Poi in **Tubolare** per 2 ferri, e chiudere tutti i punti a punto calza con l'ago. Contemporaneamente, sul davanti destro del bordo, dopo aver lavorato 2 ferri di **Coste 1x1**, abbiamo eseguito 3 asole. La prima a 1 cm dal fondo, poi le altre ogni 10 cm. Per eseguire un'asola, fare 1 acc. e 1 gett., quindi lavorarli normalmente come il bordo al ferro successivo.

